



**MANUAL TÉCNICO DE  
INSTALACIÓN Y GARANTÍA PANEL  
DECORATIVO TETO VINILICO  
PVC**

---

Felicitaciones por adquirir un producto de alta calidad. Este manual detalla las instrucciones de mantenimiento, instalación y las condiciones de garantía que deben seguirse estrictamente para garantizar la durabilidad y rendimiento del Panel de PVC Teto Vinílico.

## CONDICIONES DE INSTALACIÓN PANEL DE PVC TETO VINILICO

### 1. INSPECCIÓN VISUAL.

- Antes de la instalación, es necesario realizar una inspección visual del producto, observando posibles aspectos de rayas en la superficie pintada del producto, fallas en el diseño/imagen del producto pintado y si los perfiles recibidos están rotos, deformados y/o o deformado.
- Los problemas de alabeo y daños (roturas o deformaciones) deben identificarse en el momento de la recepción, de lo contrario no estarán cubiertos por la garantía.
- Si el problema es visual y se aprecia antes de la instalación o durante la inspección visual de los tableros y aún estaba instalado, la empresa sólo repondrá los tableros defectuosos, sin asumir los gastos de instalación, dado que es obligación del instalador revisar el producto. antes de la instalación e informe inmediatamente al propietario del defecto encontrado para que pueda activar la garantía.
- Para aportar mayor naturalidad a los ambientes, los productos de techo vinílico pueden contener diferentes diseños entre las placas. Esta condición tiene como finalidad generar un look diferenciado para tu nuevo espacio. Verifique la secuencia de placas en la parte inferior de las lengüetas de la placa de techo de vinilo.

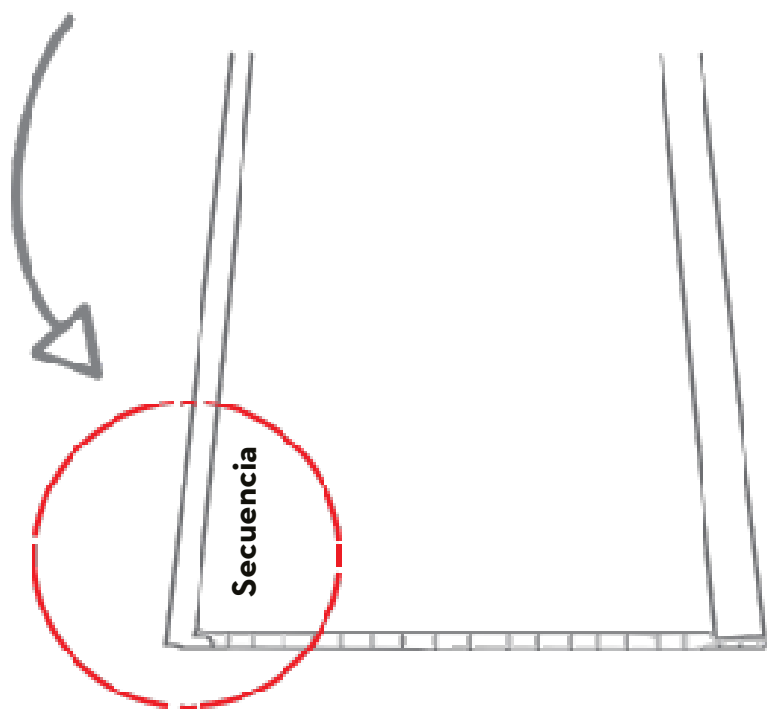

## 2. HERRAMIENTAS Y ACCESORIOS NECESARIOS PARA LA INSTALACIÓN.

- |  |   |   |   |
|--|---|---|---|
| <input checked="" type="checkbox"/> Trena                        | <input checked="" type="checkbox"/> Arco de Sierra    | <input checked="" type="checkbox"/> Tornillos | <input checked="" type="checkbox"/> Casco               |
| <input checked="" type="checkbox"/> Destornillador estrella      | <input checked="" type="checkbox"/> Clave de Estrella | <input checked="" type="checkbox"/> Taladro   | <input checked="" type="checkbox"/> Lentes              |
| <input checked="" type="checkbox"/> Broca para concreto y madera | <input checked="" type="checkbox"/> Lápiz             | <input checked="" type="checkbox"/> Guantes   | <input checked="" type="checkbox"/> Protector Auricular |



- Tornillos de brida 6,0 x 35 mm punta aguja o punta taladro, con los respectivos casquillos 6, para la fijación de los perfiles soporte.
- Tornillos con brida de 4,2x13 mm punta de aguja para fijar las reglas.

## 3. INSTALACIÓN.

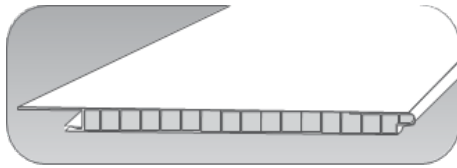

Placa de Teto Vinílico Panel PVC



Arremate (F)



Emenda



Perfil Plastilón

### 3.1 INSTALACIÓN PATRÓN PARA AMBIENTES INTERNOS

**NOTA IMPORTANTE:** En ambientes donde el sistema de cubierta no proporcione un buen aislamiento térmico, como sistemas metálicos (vigas/tejas) o donde el ático sea muy corto (distancia entre el techo vinílico y la teja), recomendamos utilizar perfiles metálicos en la estructura de soporte, reduciendo la distancia entre los perfiles de apoyo cada 40 cm. En estos casos, también se debe utilizar una manta térmica entre el techo vinílico y el techo (Manta térmica bajo cubierta de doble cara).

- En ambientes próximos a ventanas y con alta incidencia de luz, los perfiles metálicos de soporte deben ser de color oscuro para evitar distorsiones en la imagen del producto.

1

Marque la altura a la que se instalará el techo de vinilo en todos los lados de la habitación. Prepare el acabado a lo largo de cada pared y haga un corte diagonal en los extremos para terminar. El corte debe tener un ángulo de 45° para un ajuste perfecto (en acabados simples, el corte se puede hacer de un solo lado).

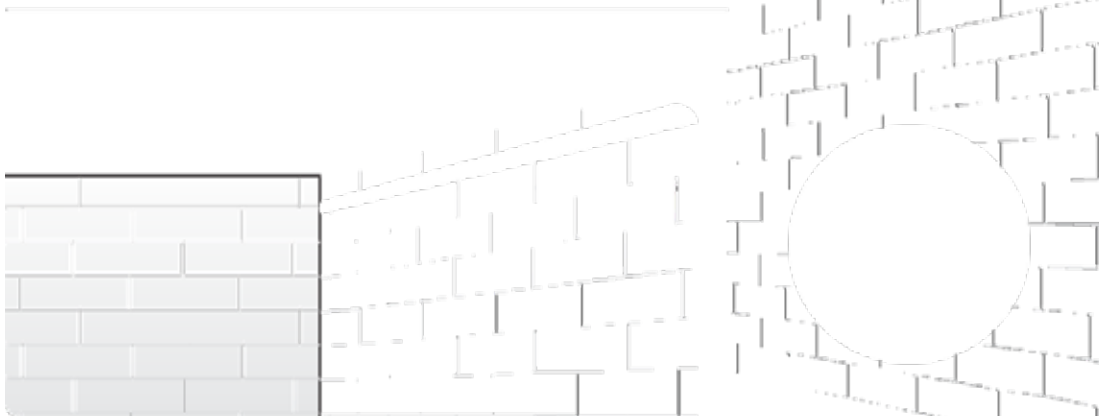

**2** Taladre orificios en la pared con el cordal colocado donde se instalarán los tacos y tornillos. Coloque los bujes en los orificios y luego vuelva a colocar la cola fijándola con los tornillos. Haz lo mismo en todas las paredes de la habitación.

**3** Cortar el perfil Plastilón a la medida idónea para el ancho o largo del vano, realizando un corte diagonal en sus extremos para poder fijarlo al remate. Conectar un perfil de plastilón a la estructura del techo o techo para hacer la "mano de poder" que se conectará al perfil hueco (horizontal) para formar la estructura de soporte. El primer Plastilón en la abertura debe estar a 20 cm de la pared.

**4** Conecte a "mão-de-força" aos perns que estão na horizontal ate preencher todo o ambiente, obedecendo a distância de 40 cm entre cada perfil das áreas internas e 40 cm para áreas externas. Finali-

5

Si la instalación se realiza en un entorno con "losa" o con necesidad de ocultar redes eléctricas e hidráulicas, cortar, piezas de perfil Plastilón de 10 cm y fijar directamente a la losa, mediante tornillos y tacos. Conectos los perfiles de Plastilón que se utilizarán como fuerza utilizando tornillos de la misma manera que los pasos anteriores.

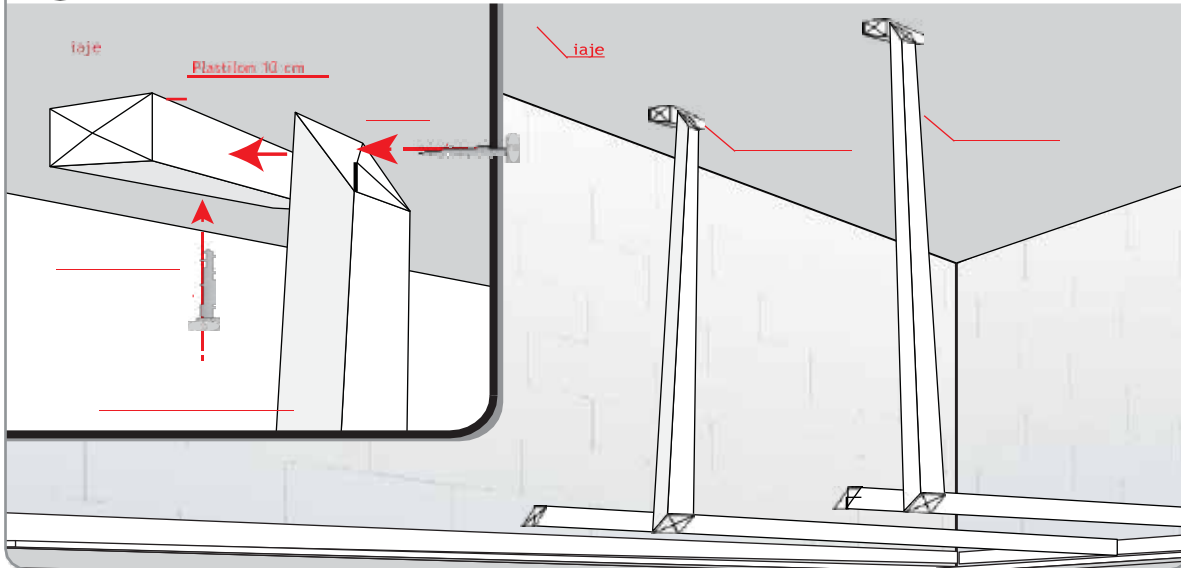

6

Coloque el panel de vinilo en el cielo raso en la abertura del remate con la cara visible hacia abajo y luego empujelo hasta que llegue a su lugar. El acoplamiento macho debe mirar hacia el lado del cordal. Fije la placa con tornillos a la estructura de soporte.

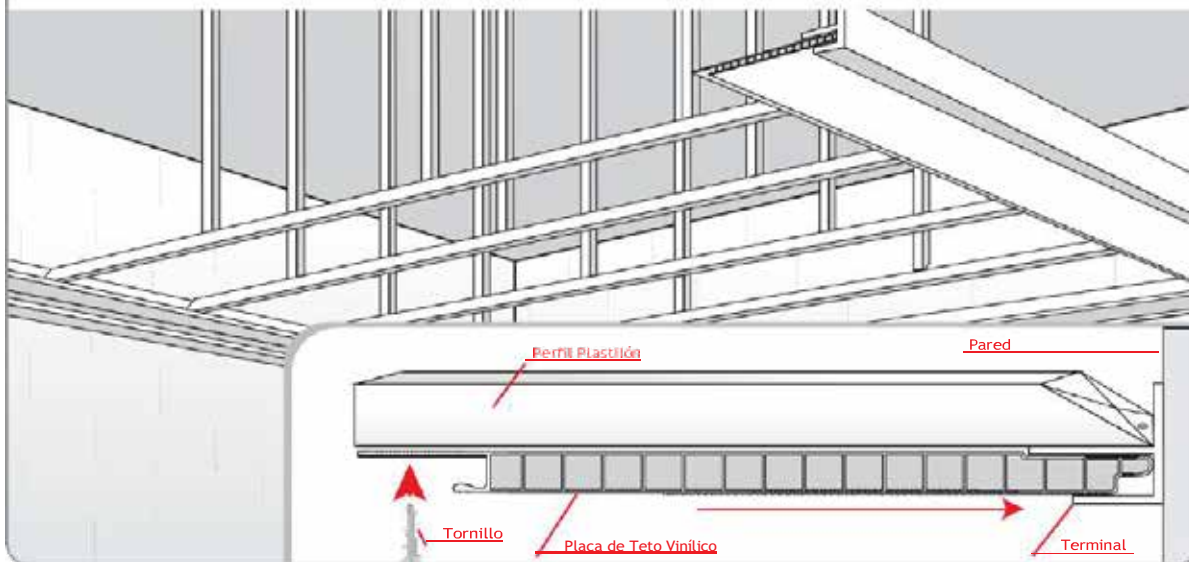

7

Monte y aplique los siguientes paneles. Montar el acople macho al acople hembra de las placas, fijándolas con tornillos a la estructura de soporte. Repetir el mismo paso hasta el penúltimo panel.

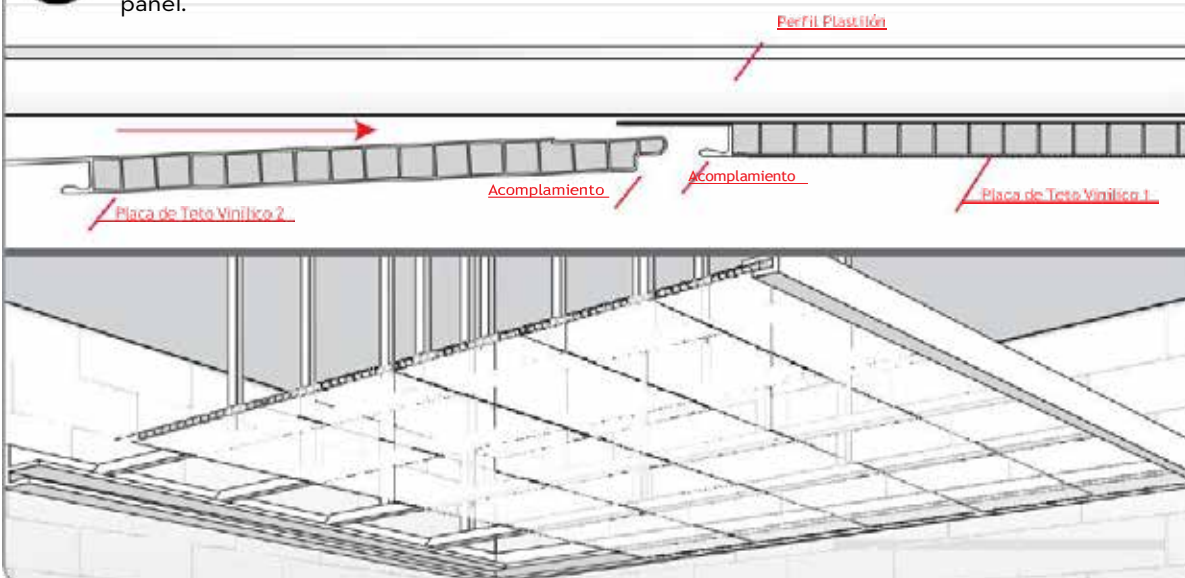

**8**

Para la última tabla, corte toda la longitud de la tabla al ancho exacto entre la parte inferior de la cola y el gancho de la penúltima tabla.

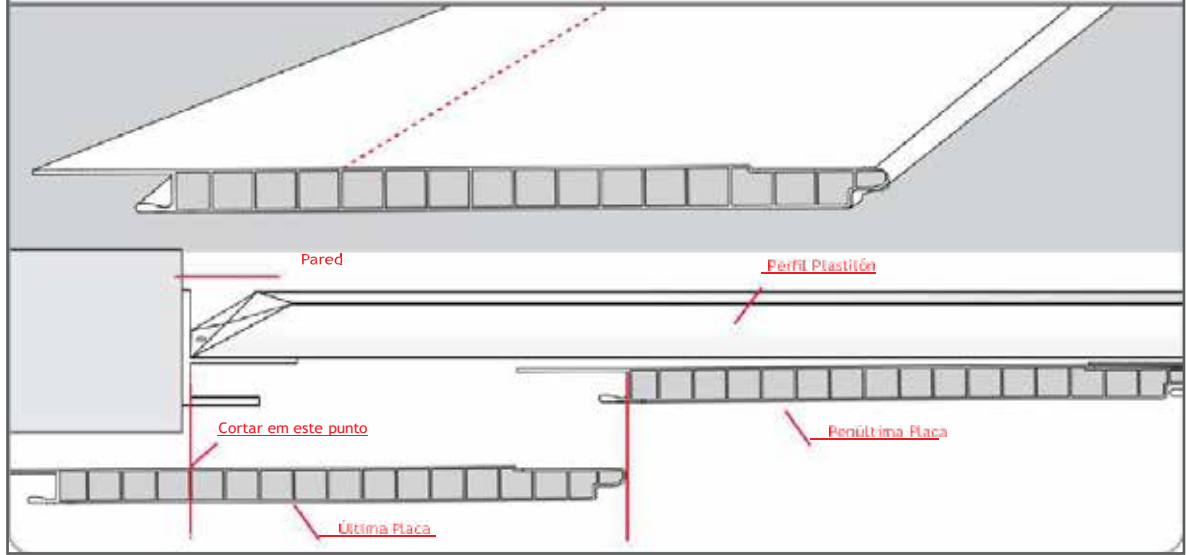

**9**

Una vez realizado el corte, primero encajar el corte lateral en el cordón y empujar hasta que la placa encaje en el cordón lateral. Finalmente, monte el acoplamiento hembra en la penúltima placa.

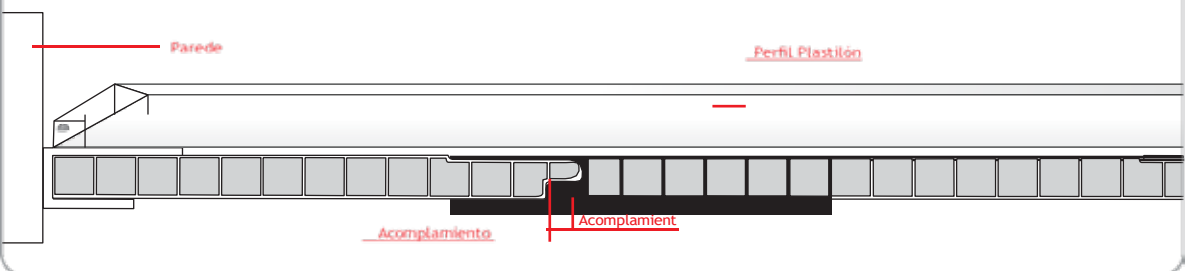
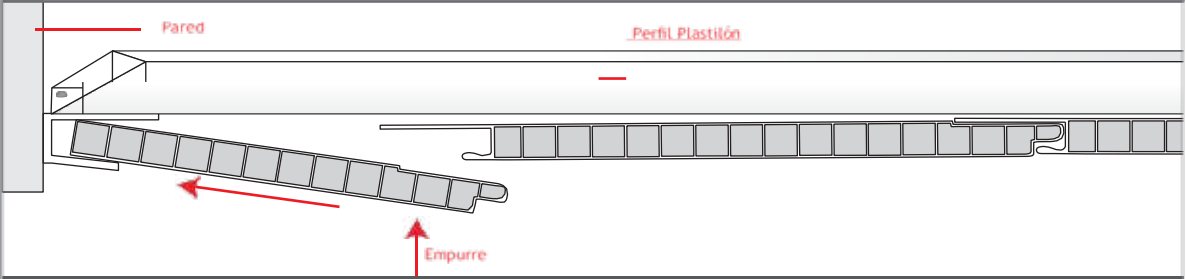

**10**

Si la longitud de la placa es insuficiente para cubrir completamente el espacio de la habitación, se recomienda el uso de una pieza "Splice" que se fijará a la estructura con tornillos uniendo las placas en sentido de la longitud. En este caso, para fijar el empalme, es recomendable cortar el tablero a la medida adecuada o colocar otro perfil sobre la estructura.

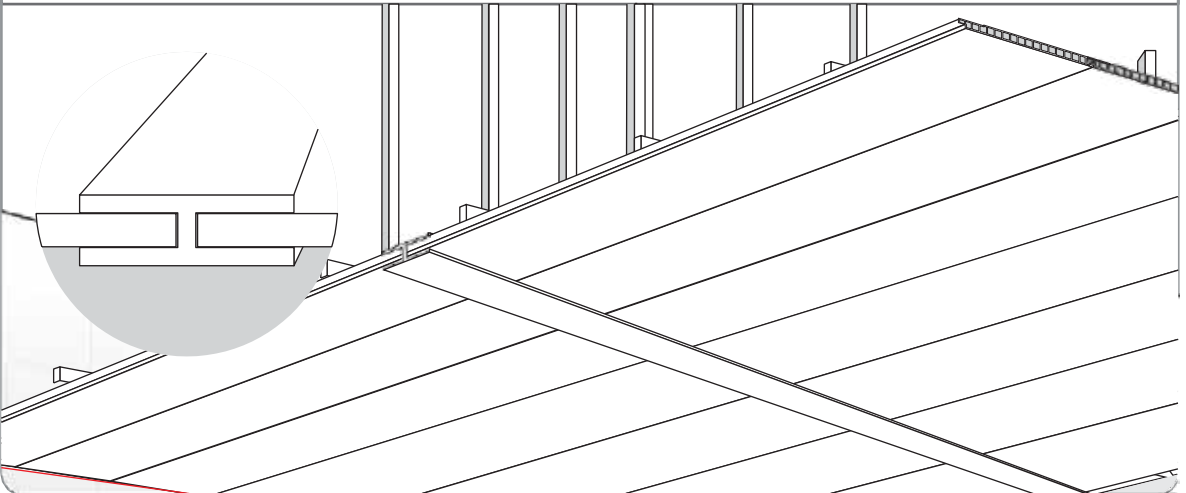

### 3.2 DESCRIPCIÓN GENERAL DEL MONTAJE ESTANDAR.

Termine de instalar su techo de vinilo. Vea a continuación una descripción general del ensamblaje estándar terminado.

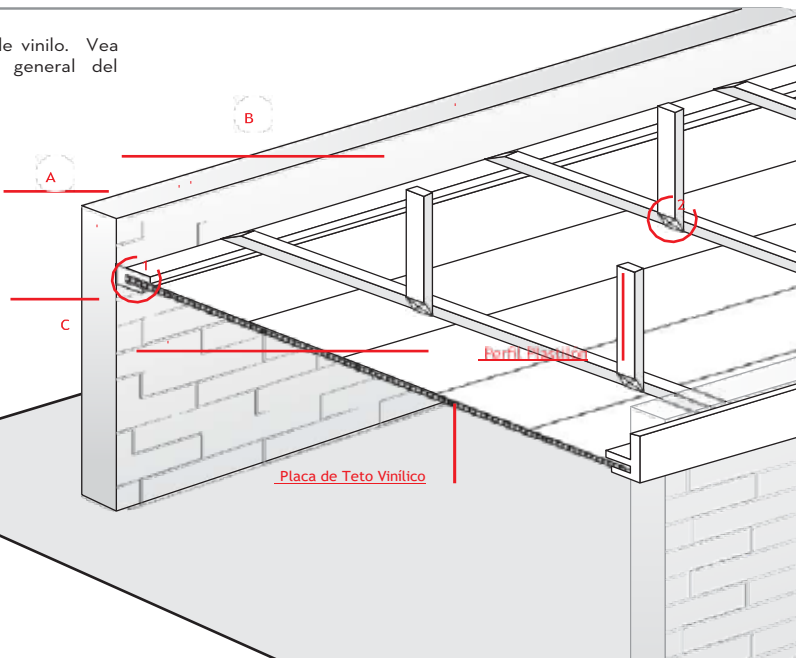
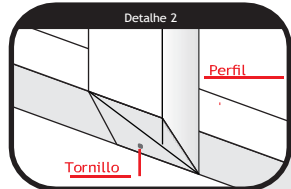
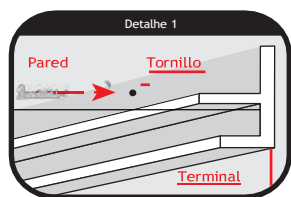

medidas A B C  
200mm 200 600 600

### 3.3 ACCESORIOS EXTERNOS.

(ILUMINACIÓN, SONIDO, SERPENTINAS ENTRE OTROS)

- Toda estructura debe fijarse a los perfiles de soporte (estructura) y no al techo vinílico.



### 4. INSTALACIÓN INTERBLOQUEADA

**NOTA IMPORTANTE:** Productos con imágenes que contienen líneas horizontales (Línea, Breeze, etc.), cuando se instalan en el formato superior (entrelazado) no se garantiza que el 100% de las líneas coincidan en las costuras.

Para el sistema de instalación enclavado, es necesario seguir los pasos de instalación estándar, adaptándose a los pasos de instalación a continuación.

1. Montar la estructura de soporte con espaciamiento cada 40 cm, manteniendo el espaciamiento de 20 cm desde la pared hasta el primer elemento de soporte.
2. Tome las medidas del vano (dirección de la regla), y defina las dimensiones a utilizar en la regla del Techo Vinílico.
3. Use un cuadrado y un lápiz para marcar el lugar a cortar.
4. Corte la losa con una sierra multicorte con un disco abrasivo de diamante adecuado o un cuchillo multiusos. **NOTA:** Posicionar la regla con el lado macho hacia el respaldo de la sierra, obteniendo así mejor estabilidad al momento de la instalación.



5. Compruebe el cuadrado de corte.
6. Instale la primera tabla en su lugar y verifique la alineación y la cuadratura.
7. Instale las otras tablas siguiendo la alineación. por defecto.

**Nota: Cuando marque las medidas de corte en la regla, use la parte posterior de la regla.**





## 5. INSTALACIÓN SOBRE REVESTIMIENTO FGE (TABLERO)

**NOTA IMPORTANTE:** Para la instalación del techo vinílico en techos ya instalados, es necesaria una inspección del techo existente en relación a su estructura y durabilidad, ya que Teto Vinílico no garantiza el producto si el techo original se desprende.

Para este sistema de instalación, siga los pasos de instalación estándar, adaptándose a los siguientes pasos.

1. Comprobar la dirección de la estructura, la separación entre los perfiles de apoyo (si la distancia es superior a la definida en el manual de instalación estándar, habrá que desmontar el techo y adecuar la estructura), la nivelación del techo existente y la correcta fijación de las placas.
2. Con la estructura revisada y adecuada, fijar los extremos.
3. Alinee, escuadre y fije la primera regla.
4. Nota: Las reglas deben fijarse con tornillos CN35 o CN45 cruzando la regla de Techo Vinílico, la lámina de cartón y la estructura de soporte del techo FGE (canal F-530).
5. Instale las otras tablas siguiendo la alineación predefinida.

### **Notas sobre la estructura:**

Instalar los tableros transversalmente a la estructura existente del techo FCE.

## 6. INSTALACIÓN COMO REVESTIMIENTO EN PAREDES.

**NOTA IMPORTANTE:** Para la instalación del Teto-Vinílico en paredes es importante tener en cuenta que el producto no posee la dureza superficial de otras superficies, por lo que requiere un especial cuidado ya que es vulnerable a perforaciones y deterioro producido por rayones o golpes.

- Para instalar el Teto Vinílico en paredes es necesaria una inspección de la pared existente, en cuanto a humedad, nivelación, estructura y durabilidad, ya que el techo vinílico no garantiza el producto si la pared no permite una correcta fijación.
- Para la instalación en paredes, recomendamos la aplicación con Plastilón, siguiendo los pasos de instalación estándar para techo vinílico, reduciendo únicamente la distancia entre los Plastilones cada 40 cm.



## 7. INSTALACIÓN EN BALCONES Y EXTERIORES PROTEGIDOS.

**NOTA IMPORTANTE:** El producto TETO VINÍLICO ha sido desarrollado para ambientes interiores, pero también puede ser utilizado en exteriores (balcones, pilotes, áreas de ocio, balcones, etc.), siempre que se observen las siguientes precauciones:



- Asegúrese de que no haya puntos de infiltración en el sistema de techado que permitan que el producto esté constantemente expuesto a la humedad.
- En ambientes con alta incidencia de luz, los perfiles metálicos de soporte deben tener un color oscuro para evitar distorsiones en la imagen del producto.
- Las condiciones climáticas de temperatura, viento y aire marino, aceleran el proceso de envejecimiento
- de la imagen y el color, esto puede ser minimizado según el nivel de protección contra estos agentes atmosféricos, utilizando barreras de protección (cortinas, parasoles, vidrios con protección UV).
- En ambientes con mayor exposición al viento, se debe adaptar una estructura de soporte, reduciendo la separación entre los perfiles de

soporte por cada 40 cm.

## CONDICIONES GENERALES DE LA GARANTÍA

Prestige Flooring se compromete a ofrecer productos de alta calidad. A continuación, se detallan las condiciones de garantía para nuestros pisos vinílicos en rollo, conforme a la legislación colombiana y al Estatuto del Consumidor (Ley 1480 de 2011).

### 1. ALCANCE DE LA GARANTÍA

Nuestros pisos vinílicos en rollo cuentan con una garantía limitada:

- **Uso Residencial:** 3 años
- **Uso Comercial:** 2 años

Esta garantía cubre defectos de fabricación que afecten la funcionalidad y apariencia del producto bajo condiciones normales de uso y mantenimiento.

### 2. CONDICIONES PARA LA VALIDEZ DE LA GARANTÍA

Para que la garantía sea efectiva, se deben cumplir las siguientes condiciones:

**Instalación Profesional:** El producto debe ser instalado por técnicos certificados por Prestige Flooring, siguiendo estrictamente las instrucciones proporcionadas.

**Uso Adecuado:** El piso debe utilizarse en entornos apropiados según su clasificación (residencial o comercial de tráfico moderado).

**Mantenimiento Correcto:** Se deben seguir las recomendaciones de limpieza y mantenimiento proporcionadas por Prestige Flooring.

### 3. EXCLUSIONES DE LA GARANTÍA

La garantía no cubre:

**Daños por Instalación Incorrecta:** Problemas derivados de una instalación inadecuada o realizada por personal no autorizado.

**Desgaste por Uso Inadecuado:** Desgaste excesivo debido a un uso distinto al

recomendado, como en áreas de alto tráfico no previstas.

**Daños Accidentales:** Cortes, quemaduras, manchas, rayones u otros daños causados por negligencia, mal uso o accidentes.

**Condiciones Ambientales Inadecuadas:** Daños resultantes de exposición a humedad excesiva, inundaciones o condiciones ambientales extremas.

#### **4. PROCEDIMIENTO PARA RECLAMACIONES**

En caso de detectar un defecto cubierto por la garantía, el consumidor debe:

**Notificar por Escrito:** Informar a Prestige Flooring dentro de los 30 días siguientes al descubrimiento del defecto.

**Proporcionar Evidencia:** Presentar la factura de compra y documentación que respalde la instalación profesional y el mantenimiento adecuado.

**Permitir Inspección:** Facilitar el acceso para que un representante autorizado evalúe el producto y determine la procedencia de la reclamación. Prestige Flooring se reserva el derecho de inspeccionar el producto reclamado con su personal y técnicos especializados en este producto, para así determinar la validez del reclamo y si este queda o no cubierto por la garantía.

#### **5. SOLUCIONES OFRECIDAS**

Si se confirma un defecto cubierto por la garantía, Prestige Flooring, a su discreción, podrá:

**Reparar el Área Afectada:** Realizar las reparaciones necesarias para corregir el defecto.

**Reemplazar el Producto:** Sustituir el piso defectuoso por uno de características similares.

Prestige Flooring no puede garantizar la disponibilidad continua de referencias, tamaños, espesores, colores o tonalidades específicos de sus productos. Asimismo, las reparaciones realizadas bajo garantía o servicio posventa podrían presentar diferencias visibles que sean perceptibles a simple vista.

#### **6. LIMITACIONES DE RESPONSABILIDAD**

La responsabilidad de Prestige Flooring se limita al valor del producto defectuoso. No se cubrirán costos indirectos, daños incidentales o consecuenciales relacionados con la instalación, remoción o reemplazo del producto.

## 7. DISPOSICIONES LEGALES

Esta garantía se otorga en cumplimiento con el Estatuto del Consumidor colombiano (Ley 1480 de 2011), que establece la obligación de productores y proveedores de responder por la calidad, idoneidad y seguridad de los productos ofrecidos.

## 8. VIGENCIA DE LA GARANTÍA

La garantía entra en vigor a partir de la fecha de compra y es intransferible, aplicando únicamente al comprador original del producto.

### 9. Cómo activar su garantía.

Para activar la garantía, debe ponerse en contacto con el establecimiento comercial donde adquirió su producto, proporcionando:

- La factura de compra original.
- Una descripción del defecto observado.
- Evidencia fotográfica.

Prestige Flooring se reserva el derecho de realizar una inspección directa del producto para determinar si el daño reclamado está cubierto por la garantía.

**En ningún caso Prestige Flooring® devolverá o responderá con dinero en efectivo, la garantía se limita a la intención inicial de proveer el material y responderá en especie (piso) sólo en las condiciones establecidas por la presente garantía.**

### 9. Disposiciones finales

Esta garantía se concede sin perjuicio de los derechos otorgados a la consumidor por la ley colombiana. En caso de cualquier duda o reclamación, puede ponerse en contacto con nosotros a través de nuestros canales oficiales:

#### Estamos Aquí para Ayudarte:

En Prestige Flooring, queremos que su experiencia sea excepcional. Si tiene alguna duda o inquietud, no dude en comunicarse con el asesor comercial que te acompañe en el proceso de compra o nuestro equipo de atención al cliente.

**10. Contacto y Garantías:** Para cualquier consulta o inquietud, puede comunicarse a:

- Teléfonos: +57 (604) 5607130 / +57 (317) 1572953
- Email: [servicioalcliente@pisosprestige.com](mailto:servicioalcliente@pisosprestige.com)
- Página web: [www.pisosprestige.com](http://www.pisosprestige.com)

***Gracias por confiar en nosotros. Su satisfacción es nuestra prioridad.***

 PRESTIGE®

 Prestige Flooring

 @pisosprestige

 Prestige Flooring

 Prestige Flooring

[pisosprestige.com](http://pisosprestige.com)